

■ 各部のなまえと付属品

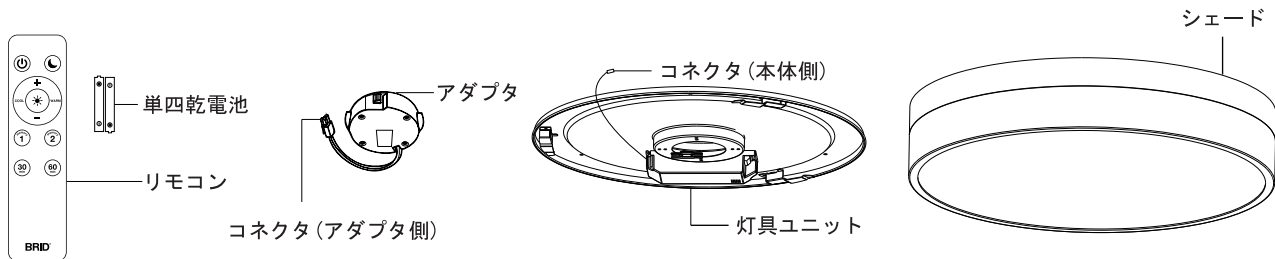

■ 照明器具を取り付ける

- 1 壁スイッチで電源を切る
- 2 アダプタを配線器具に取付ける
アダプタの引掛刃(2本)を、配線器具にはめ込み、カチッと音がするまで右に回す。

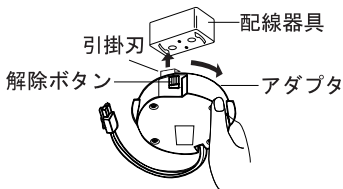

⚠ 警告

解除ボタンを押さずに左に回し、はずれないことを確認してください。

- 3 灯具ユニットを取り付ける
① 灯具ユニットの穴にアダプタから伸びる電源コードを通す。
② 本体のアダプタに合わせて、アダプタ引掛けが伸び切るまで天井に向かって押し上げる。

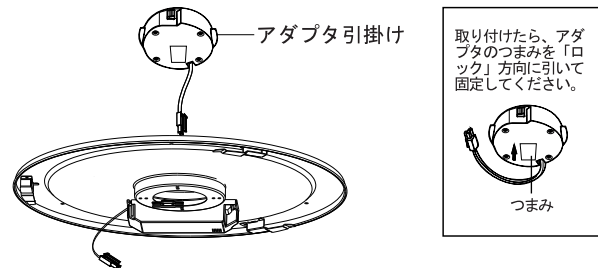

- 4 コネクタを接続する
コネクタがカチッと音がなるまで差し込む。

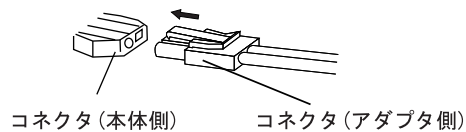

- 5 シェードを取り付ける
① シェードの張出部分を、本体側のシェード取付具と合わせる。
② シェードを持ち上げる。
③ シェード取付具がカチッと音がするまで右に回す。
④ シェードを軽く下に引っ張って、はずれないことを確認する。

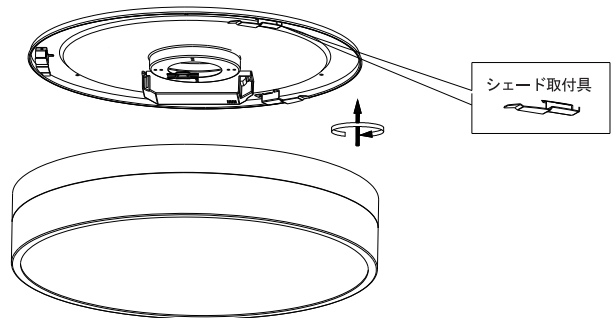

- 6 壁スイッチで電源をつけて、点灯を確認する。

■ 照明器具を取りはずす

- 1 壁スイッチで電源を切る
- 2 シェードを取り外す
シェードを左に回して取り外す。
- 3 コネクタを取り外す
アダプタ側コネクタのつまみを押さえながら本体側コネクタから引き抜く。

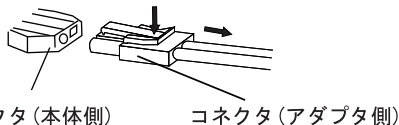

- 4 灯具ユニットを取り外す
アダプタのつまみをロック解除側に押しながら灯具ユニットを取り外す。
- 5 アダプタを取り外す
アダプタの解除ボタンを押しながら取り外す。

■ リモコンで操作する

- ON/オン・OFF/オフ
消灯状態から点灯します。点灯状態からもう一度押すと消灯します。
- 暖かく(調色)
明かりを1段階暖色に近づけます。長押しすると連続調節できます。
- 白く(調色)
明かりを1段階白色に近づけます。長押しすると連続調節できます。
- 明かりを記憶させる
メモリー1 / メモリー2
長押しすると音が鳴り、その状態の明かり(調光・調色の状態)を記憶します。以降短いタッチでボタンを押すと記憶させた明かりを再現できます。変更する場合は再度長押しすることで現状の状態で別の明かりを記憶させることができます。
- 常夜灯
夜間用に一部の明かりがほのかに点灯します。
- 明るく(調光)
明かりを1段階明るくします。範囲を超えると「ビピッ」と音がします。長押しすると連続調節できます。
- 全灯
100%光量の状態です。
- 暗く(調光)
明かりを1段階暗くします。範囲を超えると「ビピッ」と音がします。長押しすると連続調節できます。
- 60分タイマー
点灯した状態で押すと音がなり60分後に消灯します。
- 30分タイマー
点灯した状態で押すと音がなり30分後に消灯します。

