

組立て説明書

アンセム カート ワゴン
品名：anthem Cart Wagon

＜品番：ANW-2837＞



組立て前にお読み下さい。

この度は、当社の商品をお買い上げ頂き、誠に有り難うございます。
安全にご使用頂く為、組立て説明書をご覧になり正しくご使用下さい。

注意事項

- 商品を組立てられる際には、窓を開ける等、風通しの良い状態でお部屋を換気しながら組立てを行って下さい。また、家具設置後も時折換気を行って頂く事をお勧め致します。
- ネジ及びボルトを締め終わられる際に、力を入れ過ぎますと木の繊維がつぶれ、ネジ及び、ボルトが空回りする恐れがございますのでご注意下さい。また、ネジを締め付ける際に斜めにねじ込みますと部材が割れる恐れがございますのでご注意下さい。
- ボルトは位置を合わせながら、仮止めして下さい。**
全てのボルトが合ったことをご確認の上、最後にしっかりとボルトを締めて下さい。
- 組立てを始める前に、床等が傷つかないように柔らかい布等を商品の下に敷いて下さい。
- 水分や色素を含む物を直接置いて長時間放置されますと、商品に染み込んで取れなくなる恐れがございますのでご注意下さい。
- 直射日光の当たる所や、湿気の多い場所でのご使用は控えて下さい。
変形・変色の恐れがございます。
- 天板、棚板への極度に偏った荷重または偏った位置に物を置く事はお避け下さい。
倒れる危険がございます。
- 家電製品等を棚や天板に置かれる際には、十分な隙間を取って使用して下さい。
放熱できない状態で使用されますと火災の原因になります。

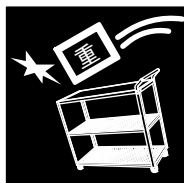

傾き注意



熱注意

耐荷重：
天板 10kg
棚板 各3kg



いいものいちば。

市場株式会社

〒675-2102 兵庫県加西市中野町1309-3

台湾製 70905102 TW A-1 ANW-2837



組立て前に各部品が揃っているかをご確認下さい。

□ 大きな部品



①天板 : 1枚

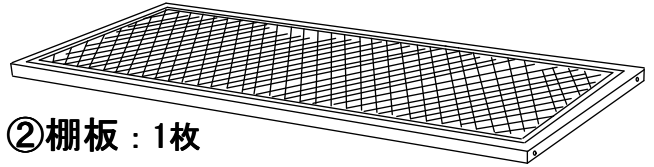

②棚板 : 1枚

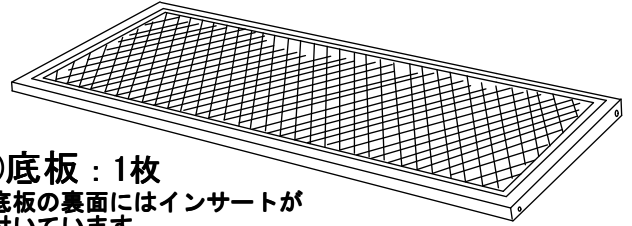

③底板 : 1枚

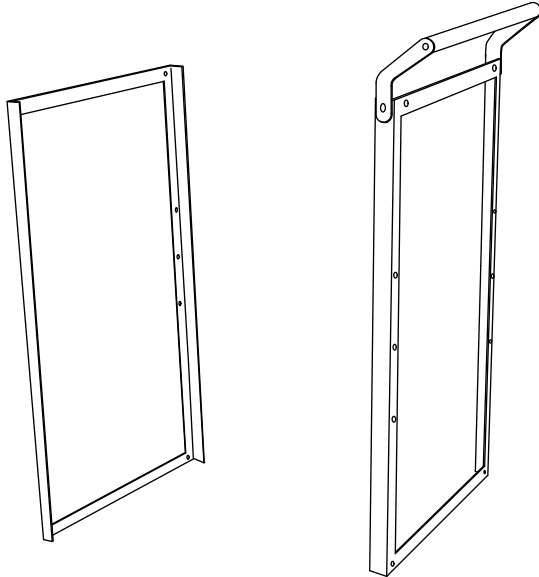

※底板の裏面にはインサートが付いています。



④左フレーム : 1個

⑤右フレーム : 1個

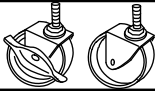
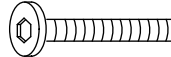
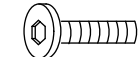
□ 小さな部品

| 番号 | 部品名 | 数 |
|----|---|----|
| ⑥ |  キャスター (内2個ストッパー付) | 4個 |
| ⑦ |  ボルト(長) | 8本 |
| ⑧ |  ボルト(短) | 4本 |
| ⑨ |  六角レンチ | 1本 |
| ⑩ |  スパナ | 1個 |

※床板が傷つかないように柔らかい布等を商品の下に敷いて組立てを行って下さい。

1

①天板と④左フレームを⑧ボルト(短)で、
②棚板、③底板と④左フレームを
⑦ボルト(長)でそれぞれ⑨六角レンチ
を使用して仮止めします。
その際、②棚板はお好みの高さ
に取付けて下さい。

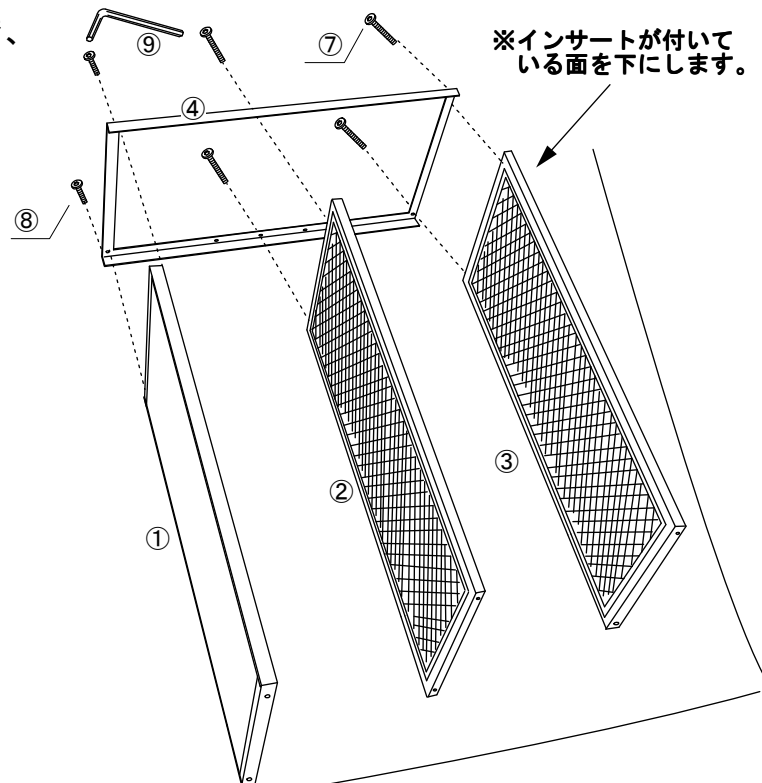

使用部品

- ①:1枚 ②:1枚 ③:1枚 ④:1個
⑦:4本 ⑧:2本 ⑨:1本

2

1と同様に①天板と⑤右フレームを⑧ボルト(短)で、②棚板、③底板と⑤右フレームを⑦ボルト(長)でそれぞれ⑨六角レンチを使用して仮止めします。

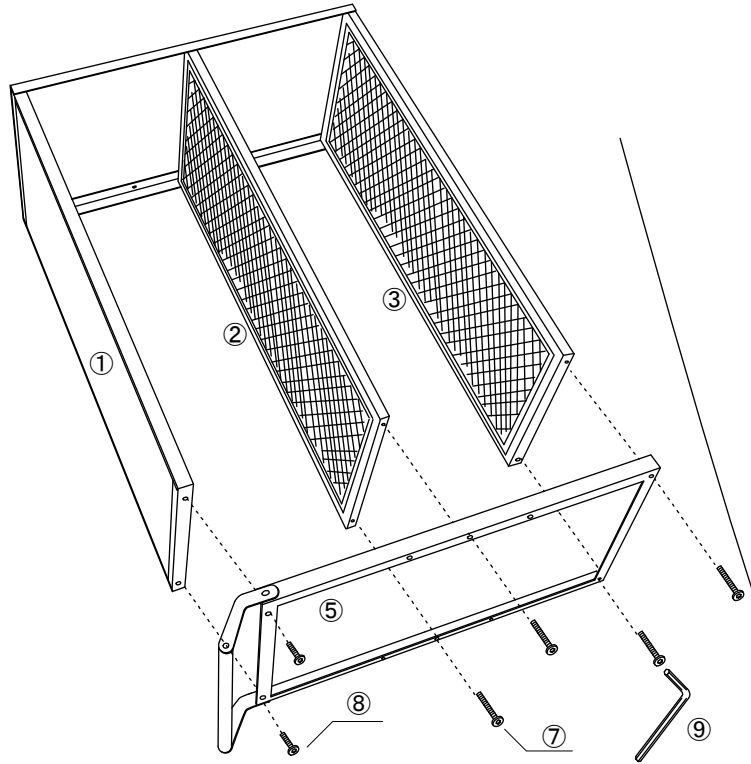

使用部品

- ⑤:1個 ⑦:4本
- ⑧:2本 ⑨:1本

3

③底板に⑥キャスターを⑩スパナを使用して取付けます。全てのボルトの位置が合ったことをご確認の上、全てのボルトをしっかりと締めて下さい。

※がたつきが出る場合は1度全てのボルトを軽くゆるめた状態で再度、がたつきがない状態を確認の上、締め付けを行って下さい。

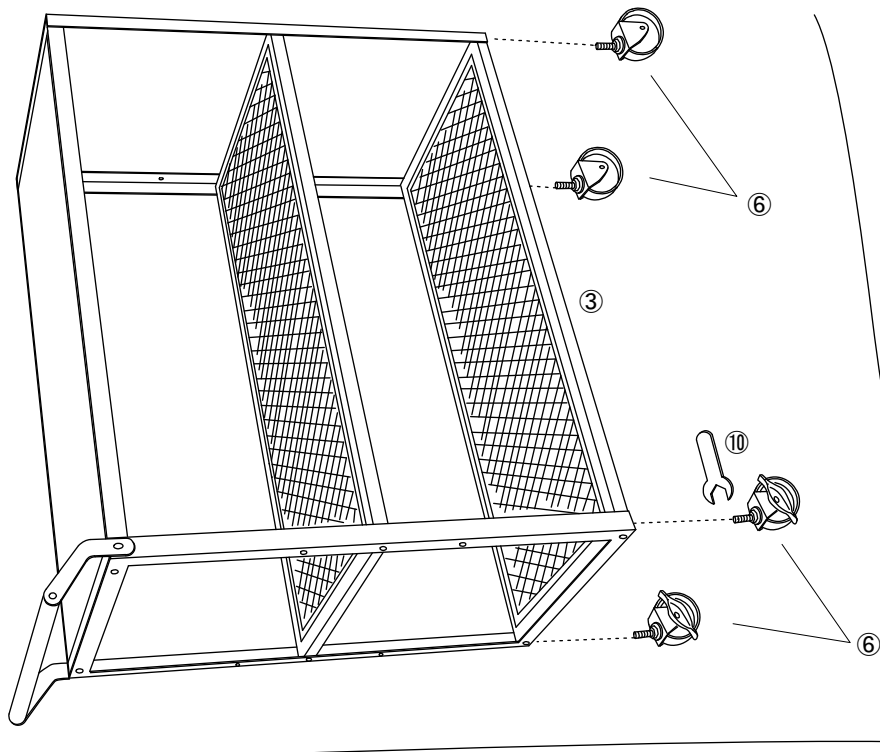

使用部品

- ⑥:4個 ⑩:1個